

オメガ側溝

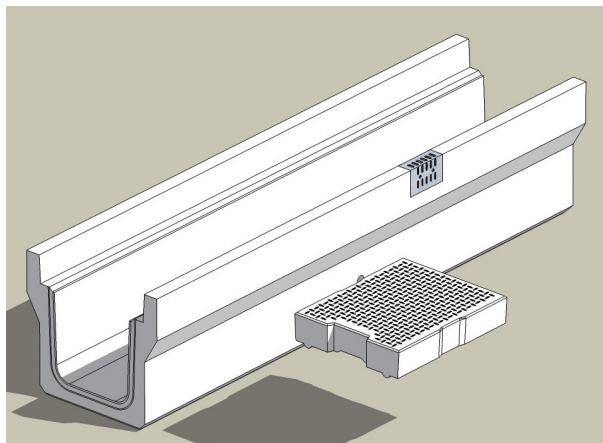

オメガ側溝は、消音対策・滑り止め・集水力UPの3つの機能をもった道路側溝ですが、「表面排水をもっと取ることはできないの?」といったお客様の声に応じて、排水金具に改良を加えた製品を開発いたしました。

今までの排水金具よりも形状を大きくし、側溝本体にくぼみを付けることで、雨水や泥・砂などの集水力が向上します。

また、排水金具は側溝本体と一体化しているので、外れる心配もありません。

「常に最良を目指す側溝」がオメガ側溝です。

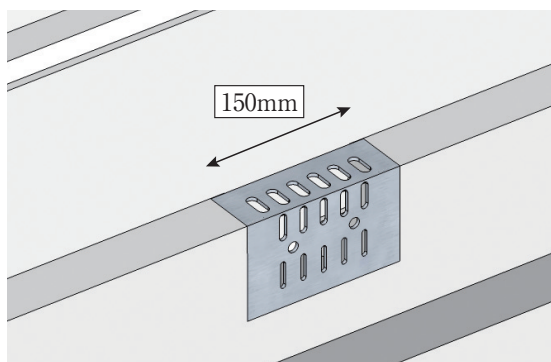

■表面の集水力UP

舗装部分の沈下が原因の水溜りに対応するため、表面に大きく穴が開いた排水金具を設置しました。



■側溝本体にくぼみ

排水金具が付く部分には、本体にくぼみが付いており、雨水や泥・砂などを素早く流します。



■消音対策

車両走行時の側溝蓋のガタツキ音は、住民の生活環境に大きな影響を与えています。オメガ側溝蓋は、蓋と側溝本体が点(線)接触するので、振動を起こしにくい位置に納まり固定されて、ガタツキ音が無くなります。

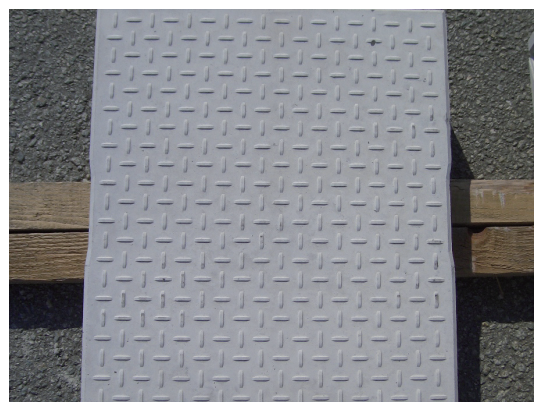

■滑り止め

蓋については標準タイプ以外にも、クロス模様の突起をつけたスタッド20タイプもあり、優れた滑り止め効果を果たします。また、手掛け部分がくぼんでおり、掘付時の指つめ防止になっています。

オメガ側溝

■オメガ側溝本体

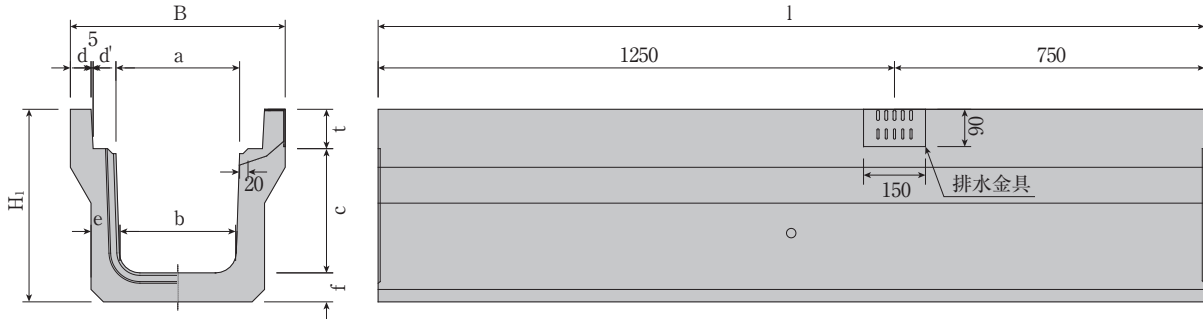

■寸法重量表

種類	呼び	参考重量 (kg)	寸法 (mm)										L
			B	H	a	b	c	d	d'	e	f	t	
3種 (車道用)	250	332	460	405	250	230	250	45	55	65	65	90	2000 又は 1000
	300A	419	520	465	300	280	300	50	55	70	70	95	
	300B	471	520	565	300	270	400	50	55	70	70	95	
	300C	584	520	675	300	260	500	50	55	80	80	95	
	400A	516	630	580	400	370	400	55	55	70	70	110	
	400B	634	630	690	400	360	500	55	55	80	80	110	
500A	716	750	705	500	450	500	70	55	85	80	125		



■オメガ側溝蓋(スタッド20タイプ)

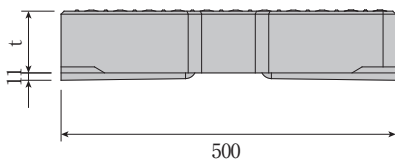
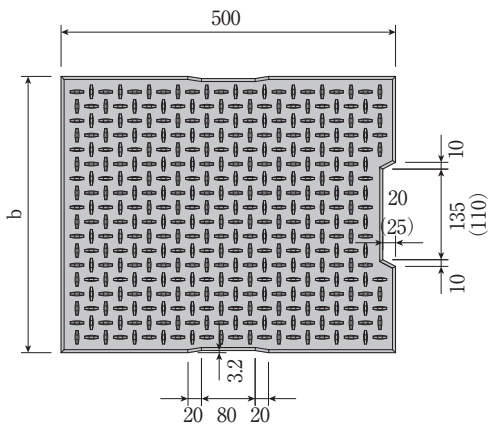

■オメガ側溝蓋(標準タイプ)

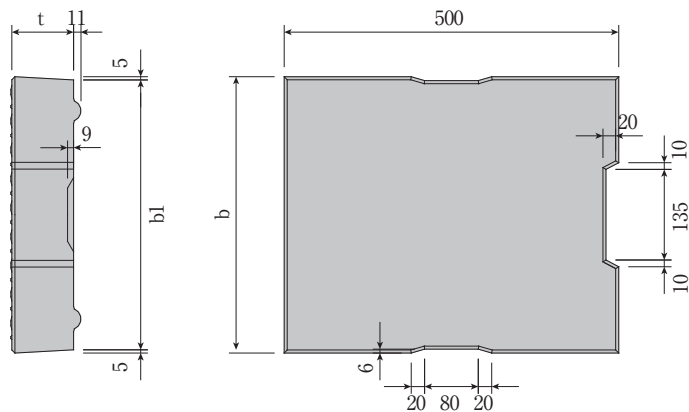

■寸法重量表

種類	呼び	参考重量 (kg)	寸法 (mm)		
			b	b1	t
3種 (車道蓋)	250	37	362	352	87
	300	45	412	402	92
	400	65	512	502	107
	500	83	600	580	122



※グレーチング蓋も御用意いたします。

※()内の寸法は500サイズ用の寸法になります。

※250・300サイズは標準タイプも御用意いたします。