

車止めブロック

■車止丸「しゃとまる」 参考重量 22kg

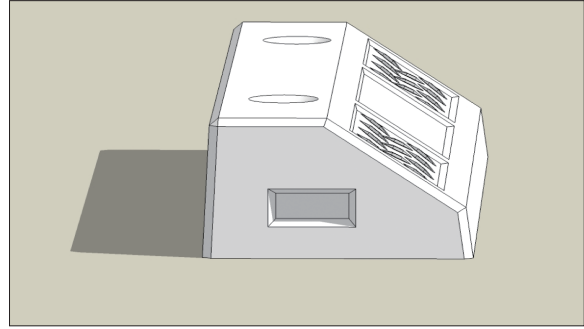
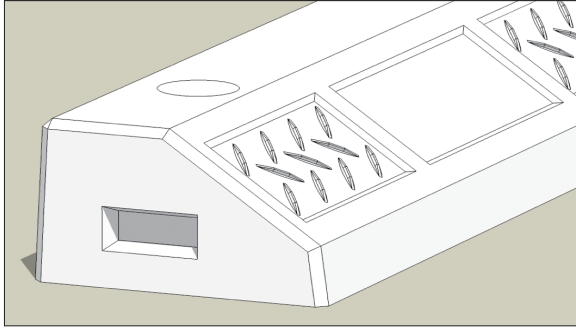

■デザイン性

製品は、タイヤをソフトに受け止める台形構造になっており、表面にはこだわりのノンスリップ模様が入っています。

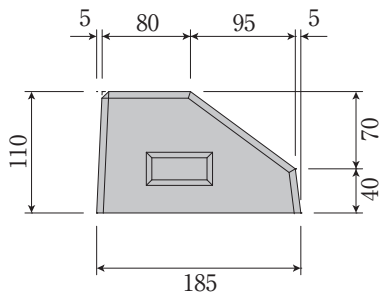

■施工性

製品の両側には手掛けが付いており、据付時に持ちやすくなっています。また、ご要望に応じてブロック用接着剤、アンカーピン(φ13)、化粧キャップ等も、オプション販売いたしております。

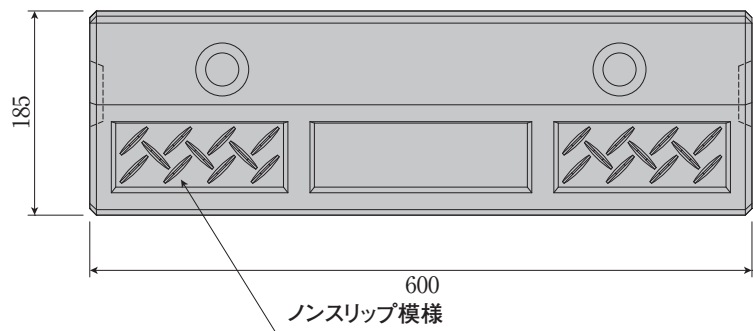

■OKパーキング OKPC2 参考重量 18kg

※販売地域：三重県、滋賀県、静岡県

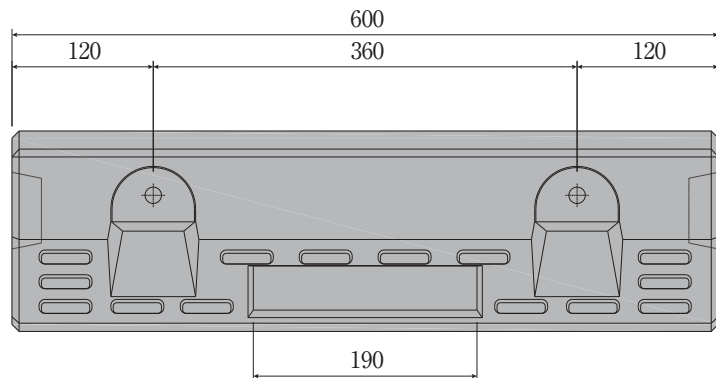
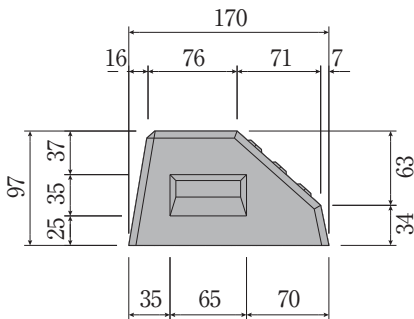

コンビニ用駐車ブロック

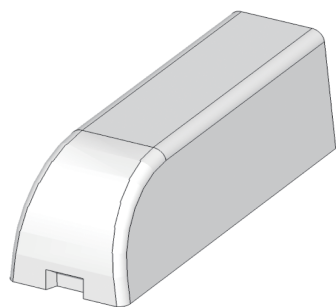

コンビニや店舗などに使用される駐車ブロックにおいて、使用頻度が多いことから、コンクリートボンドやピンが劣化して駐車ブロックがずれてしまっている事例をよく見かけます。

そこで、ボンドやピンを使用しない駐車ブロックを新たに生産開始いたしました。耐久性と施工性にこだわった製品が**駐車ブロック(SE型)**です。

製品種類としては、普通車用A種と大型車用C種の2種類をご用意しております。

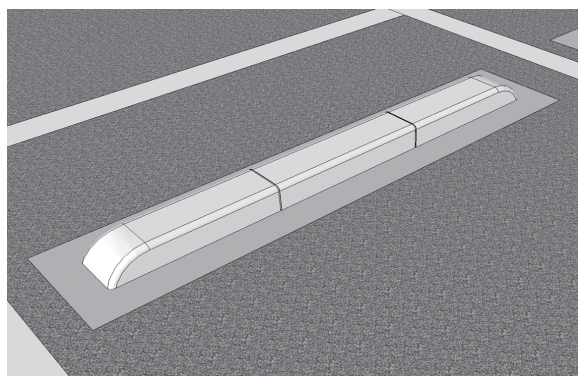

■耐久性

基礎コンクリート(t=100)と一体化するので、車両の衝撃に強く、駐車ブロックがずれる心配がありません。(写真は据付後に着色しています)

■施工性

製品の両端に手掛けがついており、据付時に持ちやすくなっています。また、両面歩車道境界ブロックと同じ形状なので見栄えがよく、店舗等の使用に適しています。

■製品図

駐車ブロック(SE型)A種 参考重量 44kg

※中央部は両面歩車道境界ブロックA種を使用します。

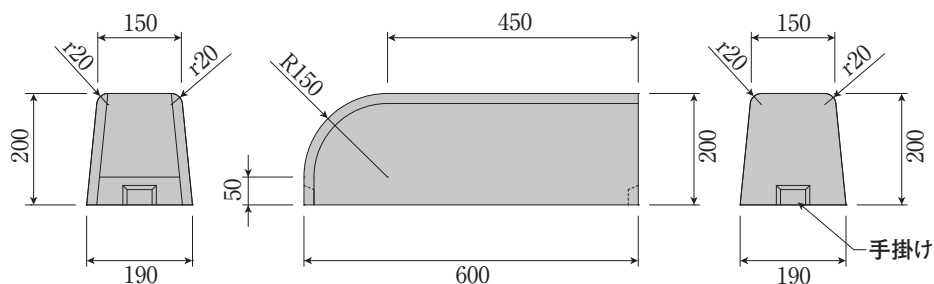

駐車ブロック(SE型)C種 参考重量 77kg

※中央部は両面歩車道境界ブロックC種を使用します。

